

# Panel-PC „FlexLine D“

12", 15", 17"

## LEISTUNG

CPU (Intel®)		Core 2 Duo E4300: 2 × 1800 MHz E6400: 2 × 2133 MHz Celeron D 440: 2000 MHz
Arbeitsspeicher	optional	1–4 GB DDR2
Internes Netzteil		250 Watt, 100–240 V <sub>AC</sub>

## LCDs

FlexLine 12"		800 × 600, 180 cd/m <sup>2</sup>
FlexLine 15"		1024 × 768, 250 cd/m <sup>2</sup>
FlexLine 17"		1280 × 1024, 230 cd/m <sup>2</sup>
Touchscreen	optional	resistiv oder SAW

## SYSTEMAUFBAU

Board System Klasse		„Industrial Grade“
Chipsatz		Intel® 945G, ICH7
Steckplätze		2 × PCI
Watchdog Timer		on board
Ethernet		10/100 Mbit/s, RJ-45, wake-on-LAN Support
Grafik		Dynamic Video Memory Technology
Audio		AC97 audio codec

## LAUFWERKE

HDD		80 GB SATA (max. 1000 GB)
HDD-Bauform		3.5"
Solid State Memory	optional	SSD
CD/DVD-ROM	optional	slim type
DVD-Brenner	optional	slim type

## SCHNITTSTELLEN

RS-232		Com1 (Pin9: 5V/12V) Com3 (intern für Touch) Com4 (Pin9: 5V/12V)
RS-232/422/485		Com2 (Pin9: 5V/12V)
Parallel		1
IDE / FDD extern		1 × IDE, 1 × FDD
USB frontseitig		optional
USB rückseitig		2
PS/2		2
LAN		1 × RJ-45
Grafik		1 × VGA
Sonstige		Audio-I/O, DIO-Port, 5V/12V DC-out

## MECHANIK

Maße		Siehe Datenblatt Seite 2
Material		Stahlblech
Frontplatten		siehe Panel-PC Optionen
IP65 Schutz		optional
VESA Montage		75 × 75 mm Schnittstelle
Belüftung		CPU- und Netzteil-Lüfter

## QUALITÄT / TESTS

Burn-in Belastungstest		min. 24 Std.
Klima-Belastungstest		40° C Umgebungstemp.
Kundenspezifische Tests		optional
Produktion		ESD-geschützt
Qualitätsmanagement		nach ISO 9001:2000
Betriebstemperatur		0–45° C
Gewährleistung		24 Monate



Seit der Einführung 1998 verrichten heute viele tausend Einheiten überall auf der Welt ihren Dienst als Human-Machine-Interface.

## Frontplatten / Gehäuse:



**bündig**, Stahlblech, RAL7035  
**19" / 8 HE**, 3 mm Stahlblech, mit oder ohne Bohrungen, RAL7035  
**IP65 Panelmount**, 5 mm Aluminium, IP65-Schutz, RAL7035  
**IP65 Panelmount Bedienfront (15")**, 5 mm Aluminium, mit Tastatur  
**IP65 Rundumschutz (FlexLine M)**, Aluminium, RAL 7035 + 5010

## Modellbezeichnungen:

12" Core 2 Duo      FlexLine 12-D  
 15" Core 2 Duo      FlexLine 15-D  
 17" Core 2 Duo      FlexLine 17-D



Irrtümer und Änderungen vorbehalten

Version 2.8



**TL Electronic GmbH**  
 Bgm.-Gradl-Str. 1  
 85232 Bergkirchen-Feldgeding  
**Germany**  
 Tel. / Fax +49 (0)8131 33204-0 / -150  
[www.tl-electronic.de](http://www.tl-electronic.de)

**TL Electronic GmbH Österreich**  
 Grazer Str. 10  
 8130 Frohnleiten  
**Austria**  
 Tel. / Fax +43 (0)3126 51100-0 / -50  
[www.tl-electronic.at](http://www.tl-electronic.at)

**TL Electronic GmbH Italy**  
 Agency: MEBO srl  
 via Carso 18, 10141 Torino  
**Italy**  
 Tel. / Fax +39 0173 610561  
[www.tl-electronic.it](http://www.tl-electronic.it)

# Panel-PC „FlexLine D“

## Maße

12" FlexLine:

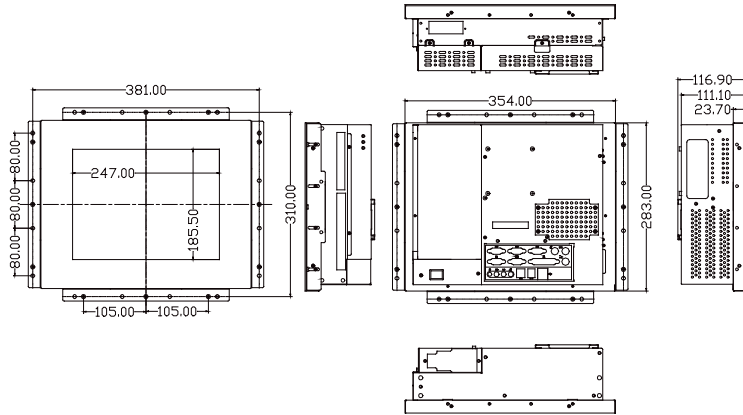

15" FlexLine:

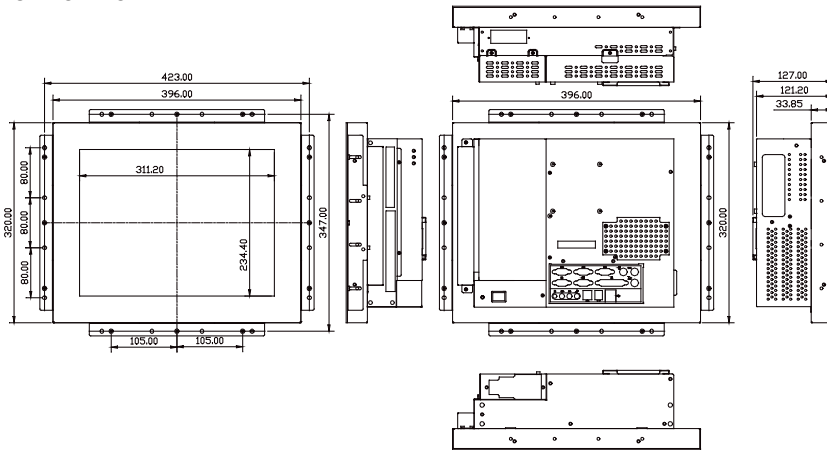

17" FlexLine:

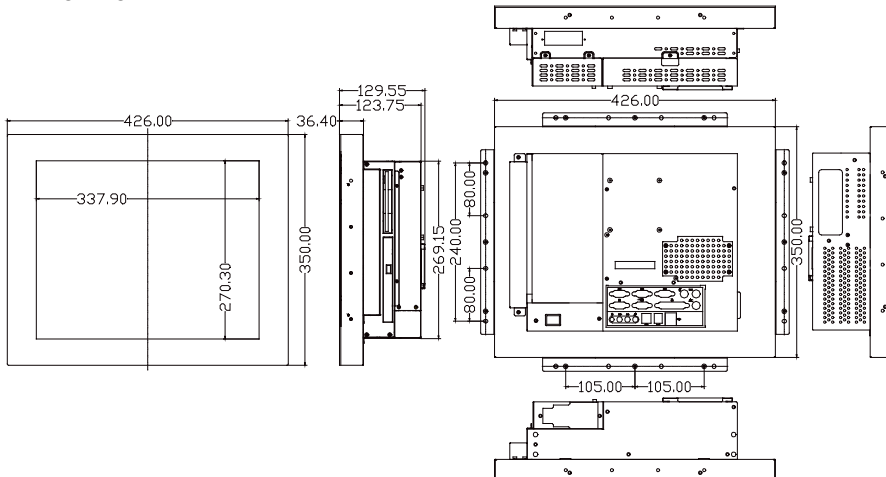

Der FlexLine kann optional mit FDD und CD/DVD (Slim type) ausgestattet werden und bietet standardmäßig zwei Erweiterungs-steckplätze.



Alle Anschlüsse und Bedienelemente befinden sich an der Rückseite. Das Netzteil ist in das robuste Stahlblechgehäuse des FlexLine integriert.

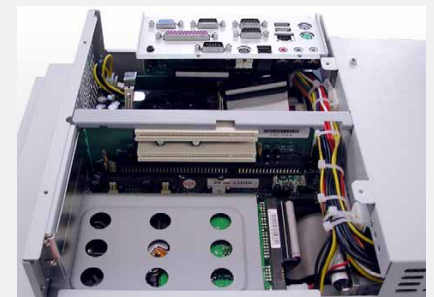

Die Kabelführung wird serienmäßig exakt und immer identisch vorgenommen. Um die Ausfallsicherheit weiter zu erhöhen wird eine zusätzliche mechanische Sicherung vorgenommen durch eine strenge Fixierung aller Kabel und beweglichen Teile.